

機械式・油圧式粉末成形プレス

大和プレス

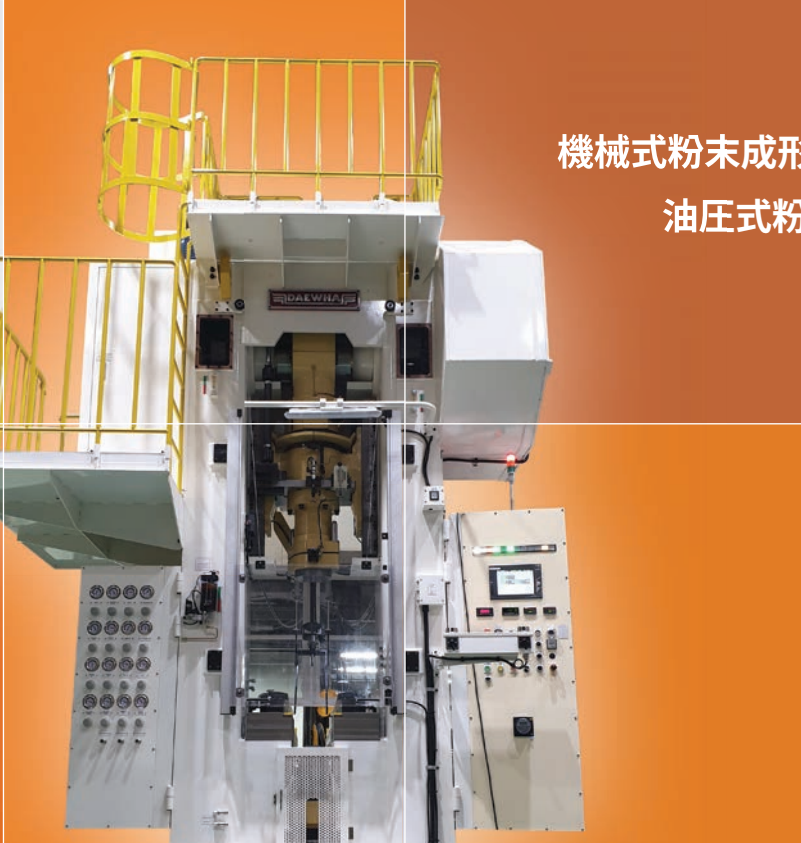

機械式粉末成形プレス

油圧式粉末成形プレス

自動化システム

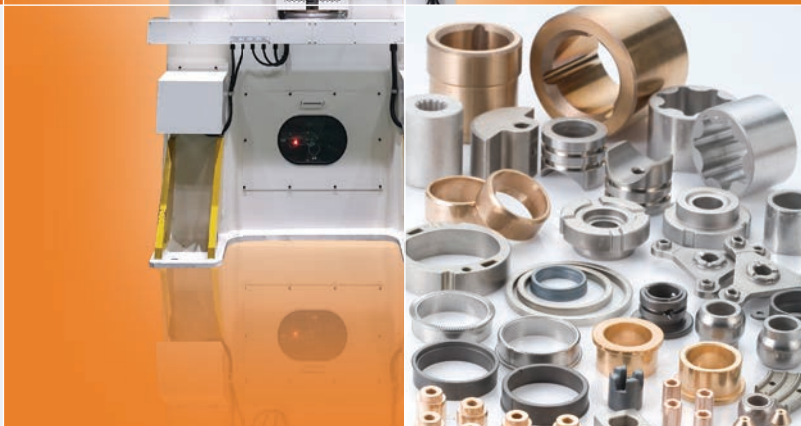

大和プレスは32年間粉末成形プレスの開発及び製作ノウハウを蓄積して、顧客中心の研究開発を通じ、国内及び海外20ヶ国に約1,100台以上の販売実績を持っております。さらには、グローバル粉末成形プレスの専門メーカーにまで成長しました。

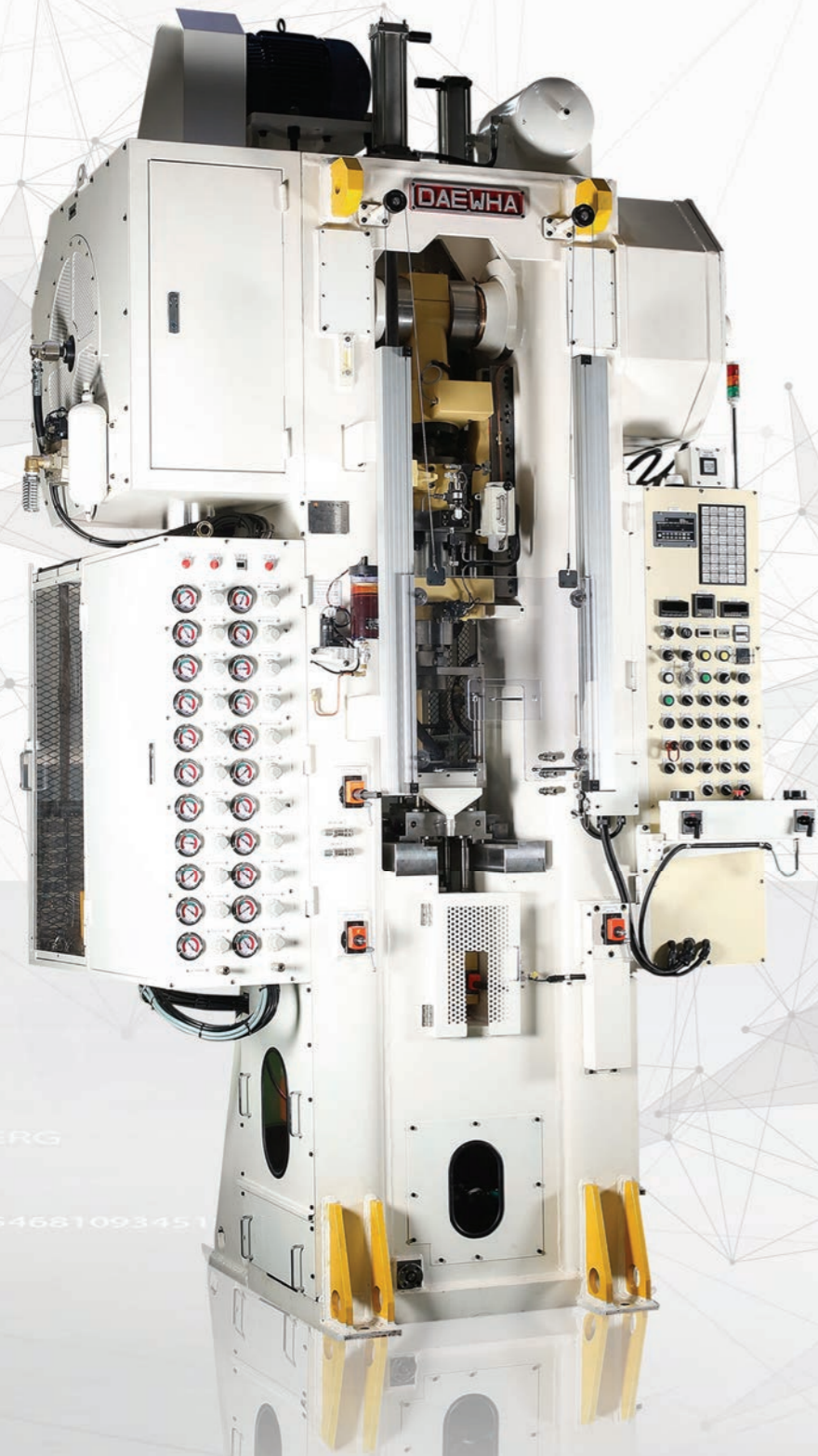

目次

4	5	6	8	9	10	12	14
会社紹介	生産品	機械式プレス	油圧式プレス	自動化システム	ダイセット	適用製品	販売実績

会社紹介

COMPANY

企業沿革

1988年創立以降、韓国で初めて機械式粉末成形プレスの国産化に成功、韓国トップクラスのプレス専門メーカーに留まらず、絶え間ない研究開発とチャレンジ精神で、グローバル市場をリードしてまいります。プレス事業のみならず、自動化分野にまで拡大し、世界に認められる優良企業になるよう努力を続けてまいります。

1988	○	大和機械創立
1989	○	20トン、40トン、60トンの機械式粉末成形プレス開発
1990	○	(株)大和プレスに法人転換
1991	○	粉末成形プレスの国産化開発功績賞受賞(大韓窯業協会)
1993	○	海外へ機械式20トン粉末成形プレスの初輸出(タイ)
1994	○	DIE速度調節機能20トンプレス開発(生産技術研究院にて優秀評価)
1995	○	本社及び工場新築移転
1996	○	韓国国内初で機械式100トン粉末成形プレス開発
2000	○	韓国国内初で機械式200トン粉末成形プレス開発 京畿道優秀企業人賞受賞(京畿道知事)
2002	○	ISO 9001:2000 認証獲得(イギリスCCAS)
2003	○	韓国国内初で機械式250トン粉末成形プレス開発
2004	○	模範誠実納税者選定及び褒賞(国税庁)
2005	○	中部地方国税庁長表彰状授与(中部地方国税庁)
2006	○	優秀資本財開発表彰(産業資源部長官表彰) 韓国国内初で機械式400トン粉末成形プレス開発
2007	○	技術賞授与(韓国セラミック学会)
2008	○	企業附設研究所設立(韓国産業技術振興協会) ISO 14001 認証(韓国国際規格認証院) CE MARK認証(韓国産業技術試験院)
2011	○	百万ドル輸出賞受賞
2012	○	(株)Changsungグループの系列会社編入
2014	○	京畿道雇用優秀企業選定
2016	○	技術評価優秀企業受賞
2019	○	輸出有望中小企業選定(中小ベンチャー企業部)
2020	○	米国、日本、中国、インドを含めて20ヶ国に輸出

生産品

“ 様々なラインアップの機械式粉末成形プレス、サイジングプレス、油圧式粉末成形プレスを準備しており、顧客ごとに合わせた自動化システムによってご要望にお応え致します。 ”

機械式サイジングプレス

10トン、20トン、
30トン、60トン、
100トン、200トン、
300トン、350トン

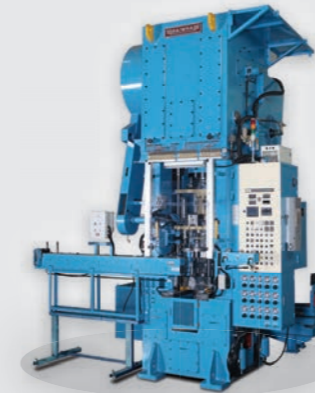

油圧式粉末成形プレス

20トン、30トン、40トン、60トン、
100トン、200トン、300トン、
500トン、600トン、800トン、
1000トン、1500トン、1600トン

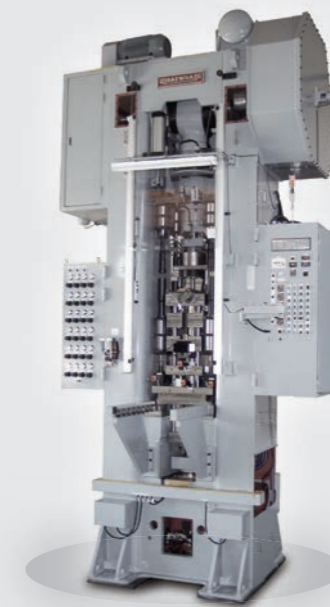

機械式粉末成形プレス

3トン、5トン、10トン、
20トン、30トン、40トン、
60トン、100トン、
150トン、200トン、
250トン、400トン

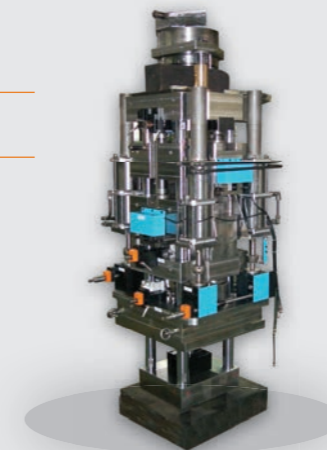

ダイセット

- ・上1段、下1段
- ・上1段、下2段
- ・上2段、下3段
- ・上3段、下3段

自動化装置

- ・積載、整列自動化装置
- ・音響共振非破壊検査機
- ・ビジョン検査機
- ・自動垂直圧出成形機



機械式粉末成形プレス

MECHANICAL POWDER COMPACTING PRESS

プレスモデル

駆動方式	仕様 (トン)
カムタイプ	3 / 5
ナックルタイプ	10 / 20 / 30 / 40 / 60
クランク 2P タイプ	60 / 100 / 150
クランクタイプ	20 / 40 / 60 / 100 / 200 / 250 / 400

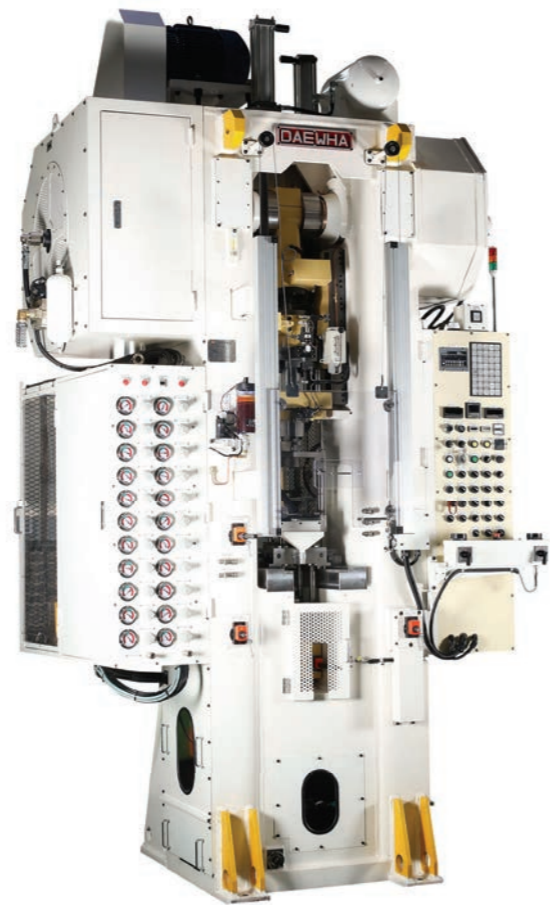

▲ クランクタイプ 40トン



カムタイプ 5トン



ナックルタイプ 10トン



ナックルタイプ 30トン



クランク 2P タイプ 60トン



ナックルタイプ 60トン



クランクタイプ 60トン



クランクタイプ 200トン



クランクタイプ 250トン

機械式サイジングプレス

MECHANICAL SIZING PRESS

プレスモデル

駆動方式	仕様 (トン)
クランクタイプ	10 / 20 / 30 / 100 / 200 / 300 / 350
カムタイプ	60 / 100

プレスオプション

- シミュレーター (Simulator)
 - ダイセット交換装置
- コンベヤー (Conveyor)
 - 製品取出装置
- ターンテーブル (Turn table)
 - 製品供給方式

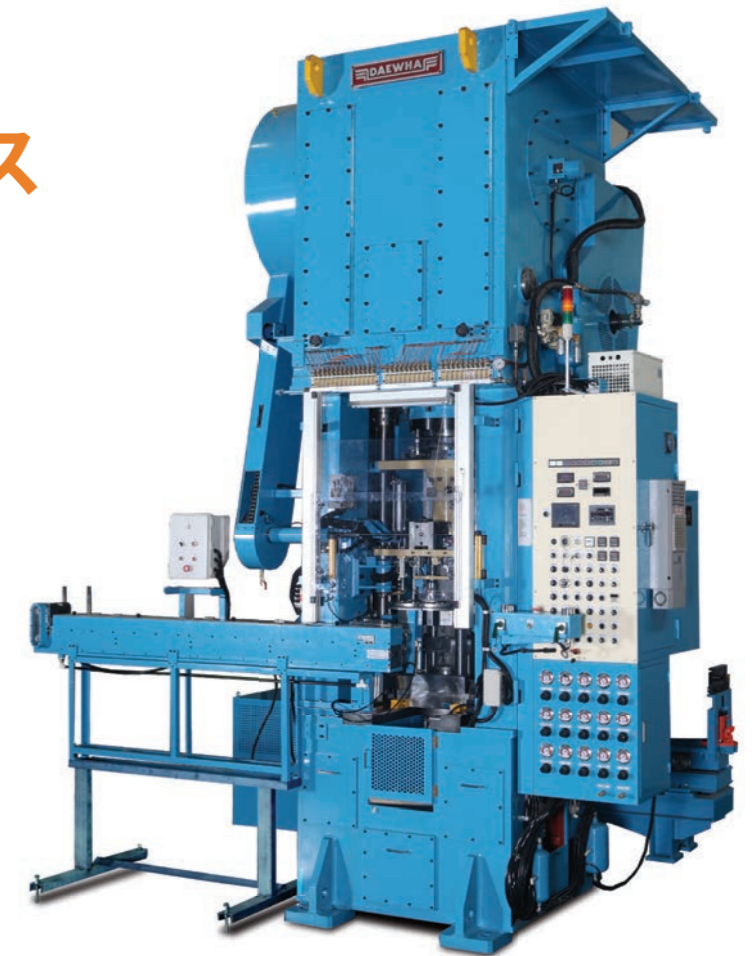

▲ クランクタイプ 200トン



クランクタイプ 10トン



カムタイプ 60トン

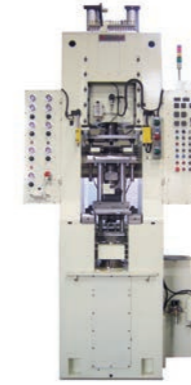

カムタイプ 100トン

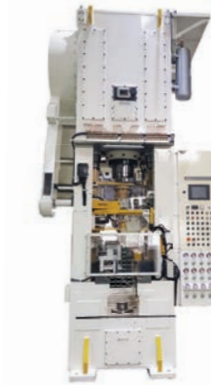

クランクタイプ 300トン



クランクタイプ 350トン



シミュレーター



コンベヤー

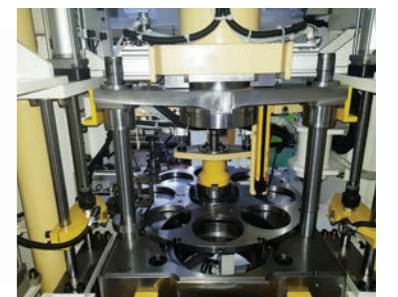

ターンテーブル

油圧式粉末成形プレス

HYDRAULIC POWDER COMPACTING PRESS

プレスモデル

仕様 (トン)

20 / 30 / 40 / 60 / 100 / 200 / 300 /
500 / 600 / 800 / 1000 / 1500 / 1600



油圧式タイプ 20トン

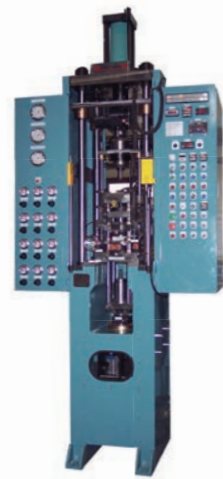

油圧式タイプ 30トン



▲ 油圧式タイプ 600トン



油圧式タイプ 40トン



油圧式タイプ 60トン



油圧式タイプ 100トン



油圧式タイプ 1600トン

自動化システム

AUTOMATION SYSTEM

自動積載&整列装置

プレスで成形された製品をコンベヤー、ロボット、ビジョンシステムを利用して取出及び移送させて、トレイに一定の間隔で並び替え、移動台車に積載するシステム。



音響共振非破壊検査機

Impact Hammerで音響振動を加え、その音響を分析し、クラック、異種混入、熱処理、溶接不良、材質硬度などの不良品を選別する機器。



ビジョン検査機

プレスで成形された製品の破損、気泡、異物などをビジョンシステムを使って選別する機器。



サーボプレス&自動移送装置

サーボモーターを適用したプレスと自動移送装置で構成。X、Y、Z軸の連動作業及びLOAD CELLによる荷重制御が可能。



ダイセット

DIE SET

大和プレスで生産している粉末成形プレスには成形する製品の形状に適するようダイセットが合理的に設計・製作されており金型及び関連装置を簡単に着脱できるようになっております。

また、設計・製作される基本的なダイセットは、右記の3種類に大きく分類され、現在使用しているダイセットが成形する製品に適しない場合や成形に問題がある場合、当社の技術スタッフにお問い合わせ下さい。ご満足頂ける成形品を完璧に生産できるダイセットを設計・製作致します。



作動線図

- ① Powder filling position
- ② Pressing starts
- ③ Die moving starts
- ④ Die moves
- ⑤⑥ Part is fully compacted
- ⑦ Ejection starts
- ⑧ Fully ejected

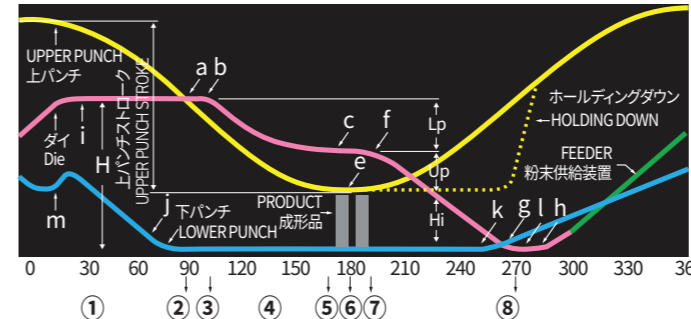

- H: 充填の深さ
- Hi: 成形品の高さ
- Lp: 下部加圧
- Up: 上部加圧
- a: 上パンチ加圧開始
- b: Withdrawalによるダイ及び上パンチ同時加圧
- c: 下部加圧完了
- e: 最終加圧完了
- f: 放出開始
- g: 放出完了
- h: 充填開始
- i: 充填完了及び上昇復帰完了
- k: 粉末供給装置前進開始
- l: 成形品取り外し開始
- m: 成形品取り外し完了及び粉末充填中
- j: 粉末供給装置後退完了

1段成形品

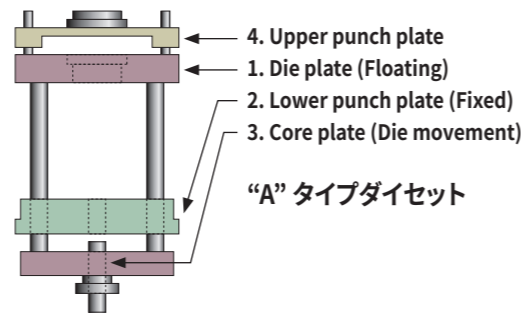

上1段、下1段 (Upper 1, Lower 1)

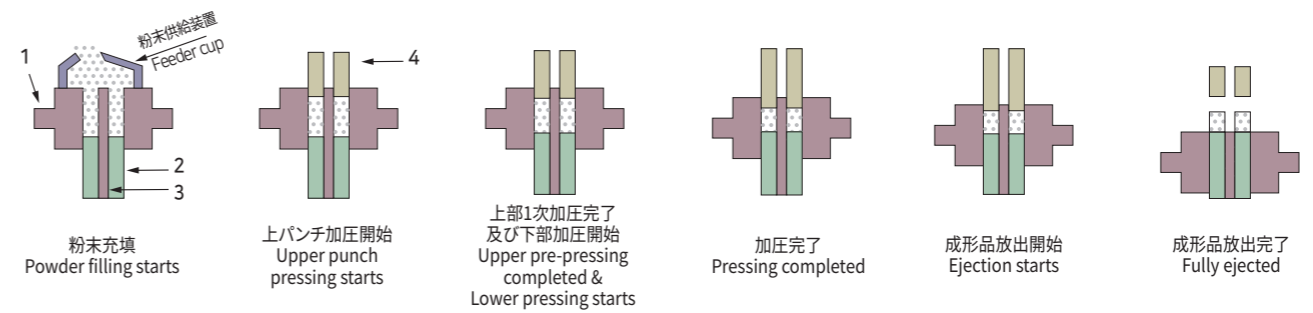

2段成形品

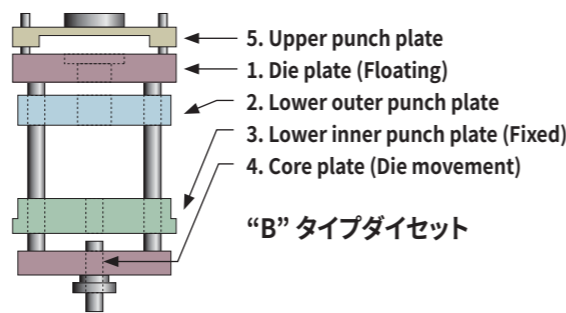

上1段、下2段 (Upper 1, Lower 2)

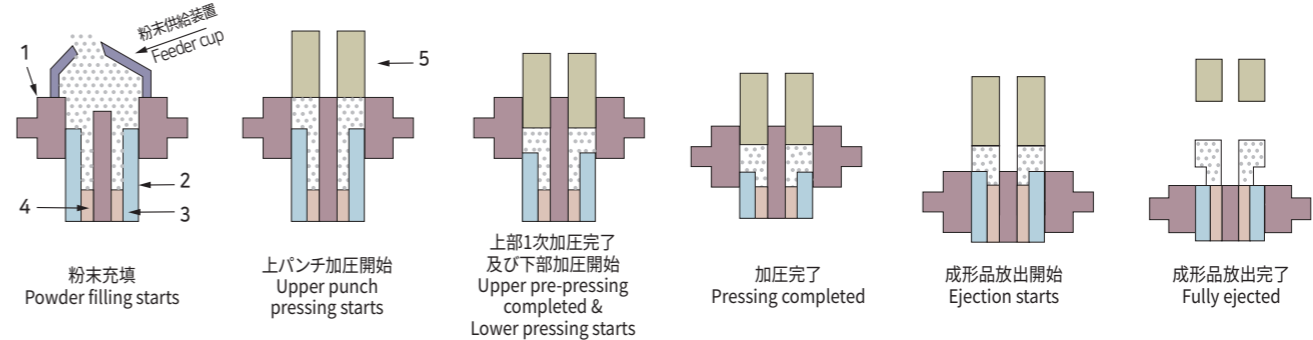

3段成形品

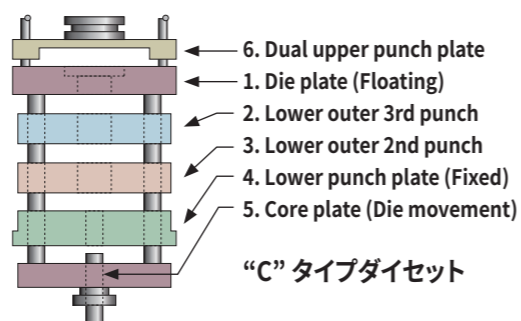

上2段、下3段 (Upper 2, Lower 3)

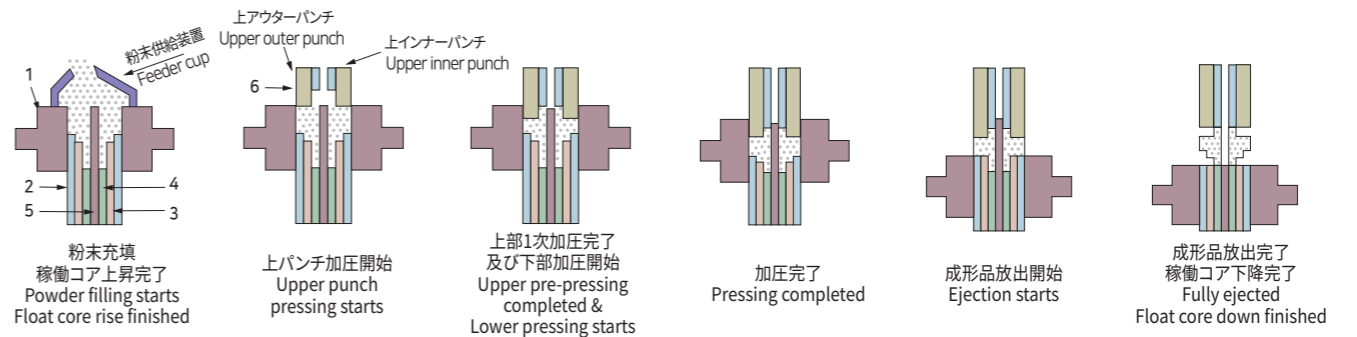

適用製品

APPLIED PARTS

金属焼結製品 (Sintered Metal Parts)

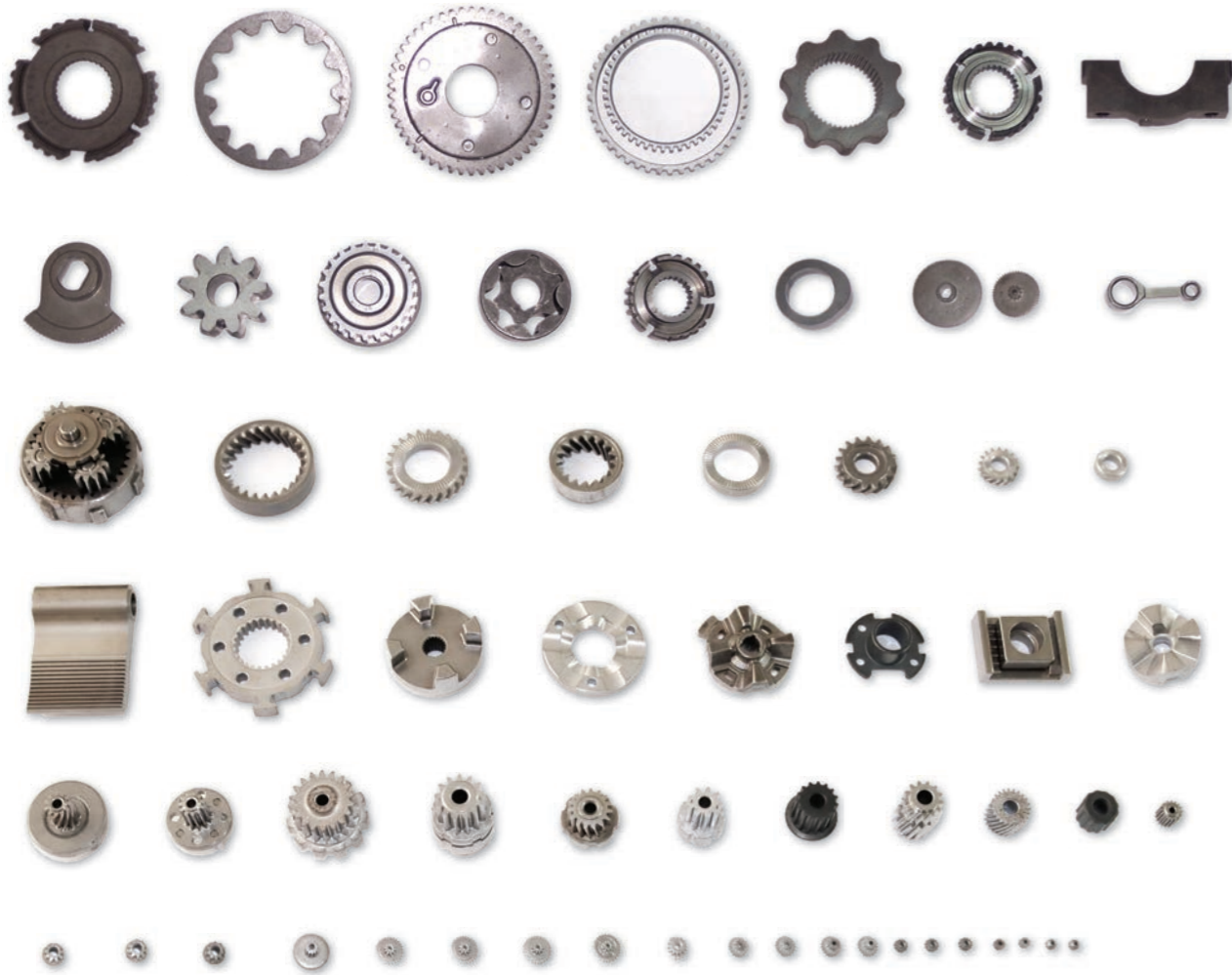

フェライト製品 (Ferrite Parts)

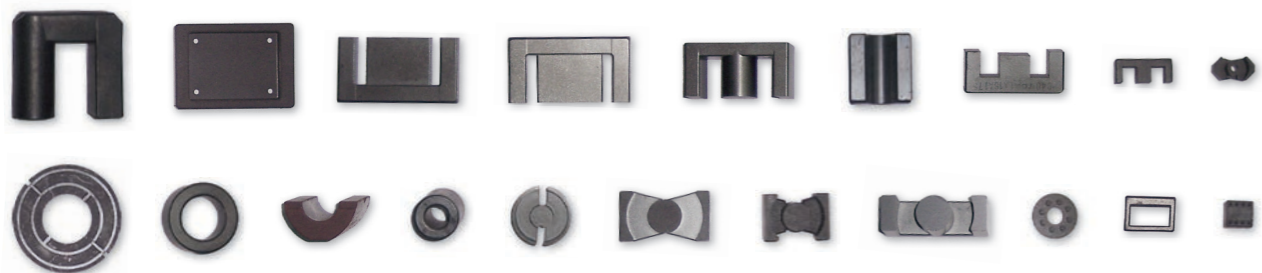

セラミック製品 (Ceramic Parts)



超硬合金製品 (Cemented Carbide Parts)



カーボンブラシ製品 (Carbon Brush Parts) テフロン製品 (Teflon Parts)



その他粉末成形製品 (Other Sintered Parts)



グローバル販売実績

OVERSEAS SALES RECORD

日本、中国、アメリカ、インドネシア、メキシコ、タイ、インド、香港、マレーシア、台湾、イラン、カザフスタン、ミャンマー、ブラジル、エジプトなど世界有数の企業にプレスを供給しております。

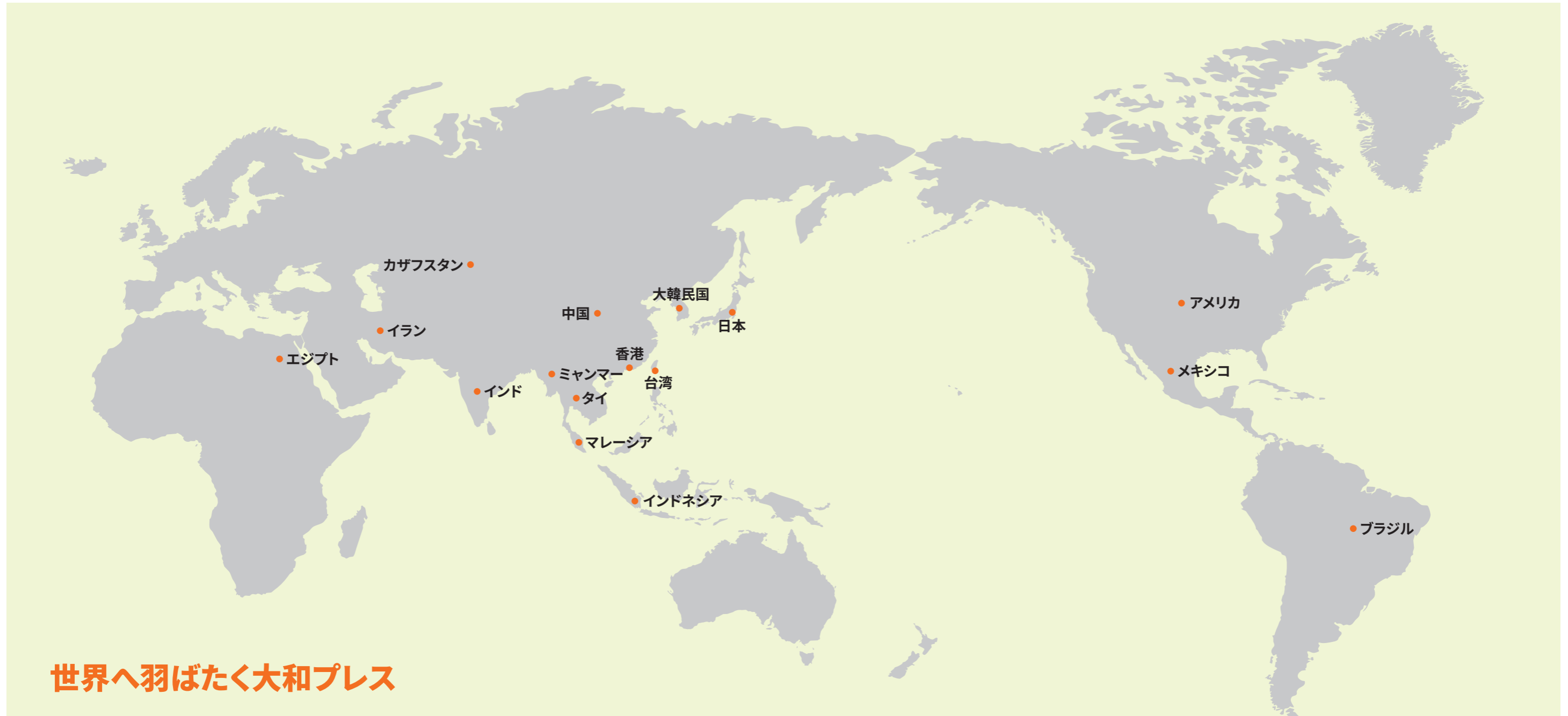

世界へ羽ばたく大和プレス

アジア

大韓民国	2~600トン	755台
日本	3~350トン	97台
中国	3~1600トン	152台
ミャンマー	20トン	1台
インド	30~250トン	14台
カザフスタン	10トン	1台

香港	3~20トン	17台
イラン	20~60トン	2台
タイ	5~200トン	23台
インドネシア	20~300トン	25台
マレーシア	20~200トン	11台
台湾	3トン	5台

北アメリカ

アメリカ	20~200トン	12台
メキシコ	200トン	7台

南アメリカ

ブラジル	60~250トン	2台
------	----------	----

アフリカ

エジプト	100トン	1台
------	-------	----

粉末成形プレス 専門メーカー 大和プレス



DAEWHA PRESS CO., LTD.

70 Chowon-ro, Daegot-myeon, Gimpo-si, Gyeonggi-do, Korea
TEL. 031-989-1392 FAX. 031-989-1396 E-mail. press@daewha.co.kr
www.daewha.co.kr

